

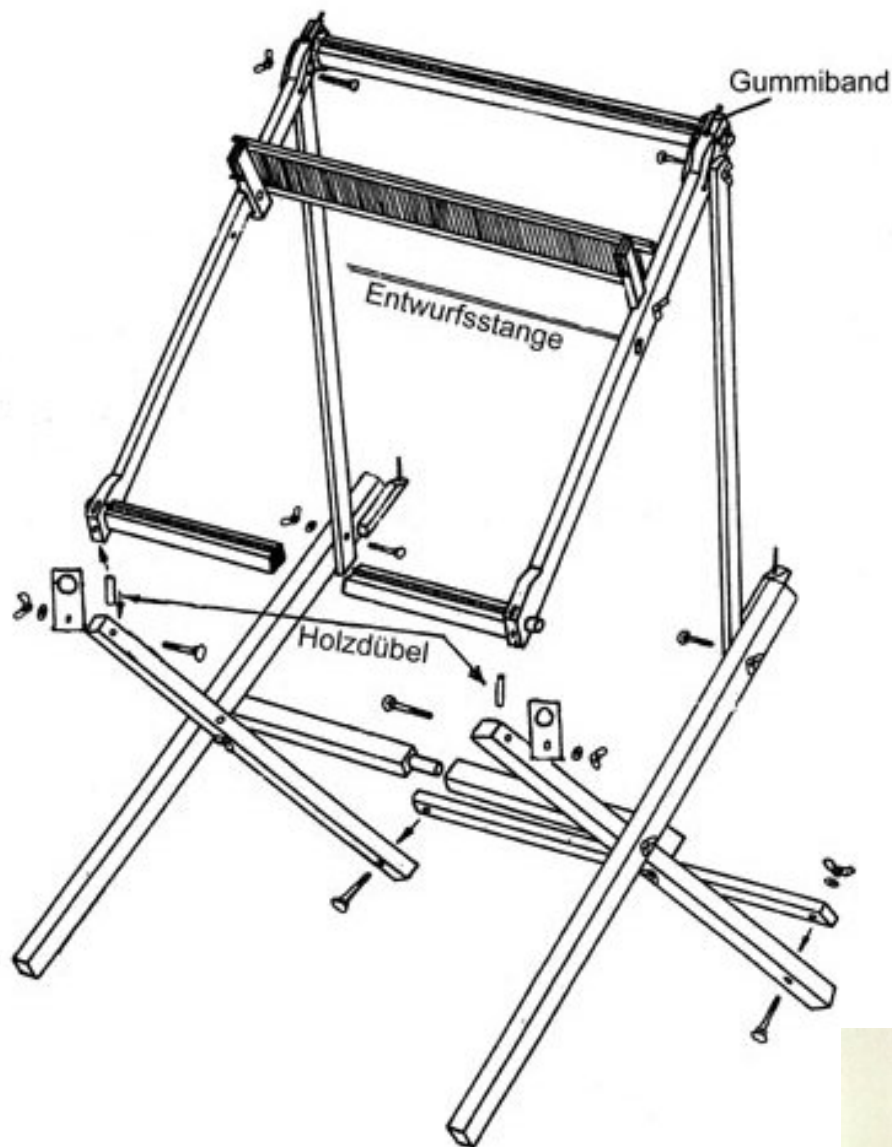

Kircher Webgeräte



Zusatz HO bestehend aus:

- 8 Stück Schloßschrauben M5 x 55 mm
- 2 Stück Schloßschrauben M5 x 70 mm
- 4 Stück Flügelmutter M5 25 mm
- 6 Stück Flügelmutter M5 60 mm
- 10 Unterlegscheiben
- 2 Nägel 20 mm
- 2 Holzdübel 9 x 50 mm
- 2 Gummibänder
- 2 Schieberklötze
- 2 Kammhalter aus Holz (Links/Rechts)
- 2 Sicherungsbrettchen
- 2 Hochstelleisten
- 1 Entwurfsstange 75/95/115 cm